

Documental: Salvador Juanpere



Cada creador concibe un proyecto artístico propio para ser desarrollado con un grupo de estudiantes de ESO durante todo un curso. www.enresidencia.org Las obras y los procesos de creación de la edición 2009-2010 pueden verse en el Nivell Zero de la Fundació Suñol de Barcelona (del 16 de noviembre al 11 diciembre)



EN RESIDENCIA en el instituto Infanta Isabel d'Aragó

Salvador Juanpere (Vilaplana, 1953) es escultor. www.juanpere.com Estudiantes de 4.º de ESO del instituto Infanta Isabel d'Aragó: M.ª Goretti Aparicio, Montserrat Garcia, Jemma Khachatryan, Daniel Linares, Marc Lloret, Fernando Miranda, Isabel Montoya, Luis Morote, Ariadna Nadal, Beatriz Nieto, Laura Pérez, Miriam Rivera, Elena Sánchez Profesores: Miquel Romagosa y Rosa Ardid, Marta Lázaro, Ernesto Sánchez.

PATROCINADO POR



Una Planta (20/11/09, Goretti Aparicio)
 Planta o árbol: evidencia del conocimiento de una persona. Semilla: embrión que dará lugar al surgimiento del conocimiento. Raíces: primeros brotes de las ganas de saber. Tronco: base de los conocimientos principales; crece a medida que la curiosidad por el saber se expande. Fruto o flor: sustracción de todos los conocimientos que hemos ido recogiendo. Luz: estimulante de las ganas de aprender. Tierra: conjunto de gente que otorga conocimiento a la persona; la familia representa la tierra más próxima a las raíces; los amigos y conocidos representan la tierra que se puede renovar y ampliar.

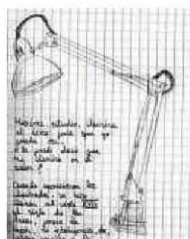

La luz (11/11/09, Miriam Rivera)
 He escogido la luz, entre otros motivos, porque me parecía escultóricamente interesante. Pensé en este objeto porque siempre que estudio tengo que encenderlo para poder ver. Para adquirir conocimientos necesito luz. En el siglo XVIII, con la aparición de los ilustrados y sus ideales de entendimiento, razón y conocimiento, dejaron atrás las supersticiones; así, este siglo pasó a ser conocido como el Siglo de las Luces.



El ritmo del aprendizaje. Metrónomo (13/11/09, Fernando Miranda)
 En el mundo de la música llevar el ritmo es básico. La herramienta para saber llevar el ritmo es el metrónomo. Cuando ya sabes llevar un ritmo lento se configura el metrónomo para que vaya más rápido. En el aprendizaje es igual: hay que dominar las cosas básicas para después hacer cosas más complejas y con más nivel.

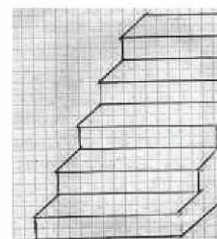

La escalera, el gran conocimiento escalera del instituto (13/11/09, Montoya)
 Este objeto es el que más nos ca con esta etapa, ya que cada vez subimos un peldaño ampliamos n conocimiento. Estos peldaños son que nos hacen alcanzar la intelgel educación, etcétera. Y cuantos mé conocimientos tienes, mayores ser posibilidades de lograr tu proyect futuro. Es lo que hacemos cuando mos una escalera: subimos y subí hasta llegar al lugar al que quer



La escalera de mi abuelo
 Montserrat Garcia



Escalera, que yo te quiero
 Marc Lloret



La escalera de los cambios
 Jemma Khachatryan



La escalera de mi padre
 Daniel Linares

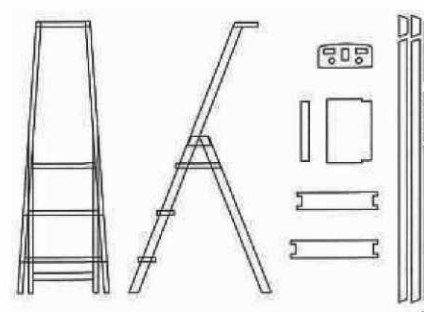
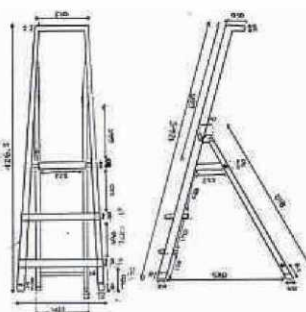
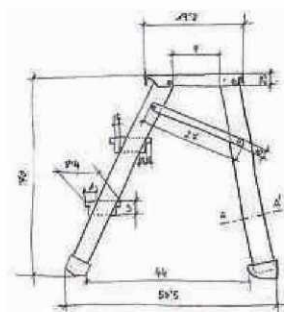

Dibujos y despiece en AutoCAD de: Miriam Rivera, Jemma Khachatryan y Luis Morote



Escalera de mano de casa de mis padres
 Salvador Juanpere



Escalera de trabajo de casa de mis padres
 Salvador Juanpere





Diez mil horas

hace referencia a la noción establecida por la sociología según la cual estas son las horas necesarias para aprender un oficio o asimilar un conocimiento. También aluden simbólicamente al tiempo que entre creador, estudiantes y profesores han dedicado a la realización de la obra. Esta evoca el proceso de aprendizaje, la necesidad de esfuerzo y persistencia para alcanzar conocimientos; nociones muy vinculadas al contexto de desarrollo de la obra —un espacio de aprendizaje (el instituto)— y el momento de formación, crecimiento y energía del grupo de estudiantes. También quiere ser metáfora de la complejidad de direcciones, decisiones y anhelos de los procesos de la creatividad. Otro referente es el texto de Jorge Luis Borges sobre el A Bao A Qu, un ser que vive en estado letárgico al pie de la escalera de la Torre de la Victoria, desde cuya cima puede contemplarse el paisaje más maravilloso del mundo. Sólo cobra vida cuando, colocándose casi en los talones del visitante, sube con él la escalera.

Después de una reflexión sobre el proceso de aprendizaje, los estudiantes dibujan y escriben sobre objetos cotidianos que podrían representar metafóricamente este proceso. Se decide que la obra sea una instalación escultórica formada por escaleras de mano construidas en madera. Estudiantes, creador y profesor buscan escaleras en su entorno cercano y eligen algunas para que formen parte de la obra. Se reproducen nueve modelos y se hacen siete copias de cada modelo. Se dibujan primero a mano y después esquemáticamente para individualizar las piezas y trasladarlas al programa AutoCAD a escala 4:5. Una empresa hace el precorte en plafones de tablero de abeto. Después se lima cada pieza, se montan las escaleras y se les aplica una capa de pintura blanca diluida con disolvente. Finalmente, se incorporan los lingotes de bronce en referencia al estado latente de la materia primera de la escultura que, a través del proceso de creación, deviene obra de arte.

La instalación escultórica está formada por 63 escaleras de mano y 21 lingotes de bronce.

ESTE DOCUMENTAL FINALIZA LA SERIE 'EN RESIDENCIA', FORMADA POR TRES PROYECTOS ARTÍSTICOS



La Isabel

identifi-
z que
uestro
los
ncia, la
s
án las
i de
subi-
nos
nos ir.

